

# コ ー ナ ー 施 工 要 領 書

太陽インダストリー株式会社

大分県中津市大字大新田 4 2 5 - 2

TEL (0979) 23-5055

# 1. 新設工事

1 - 1

- ① 現場コンクリート打設時に、海岸の壁に型組みした型枠にレジンコーナーの固定穴を開けてもらいます。  
(M10の穴 → レジンコーナーの図面に示す。)

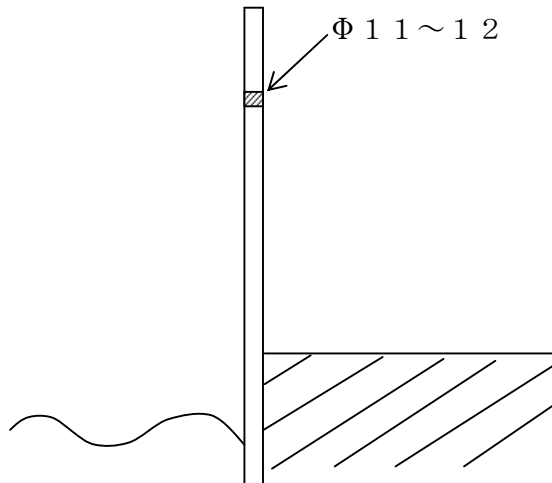

- ② レジンコーナーにステンレスアンカーを取り付けて下さい。

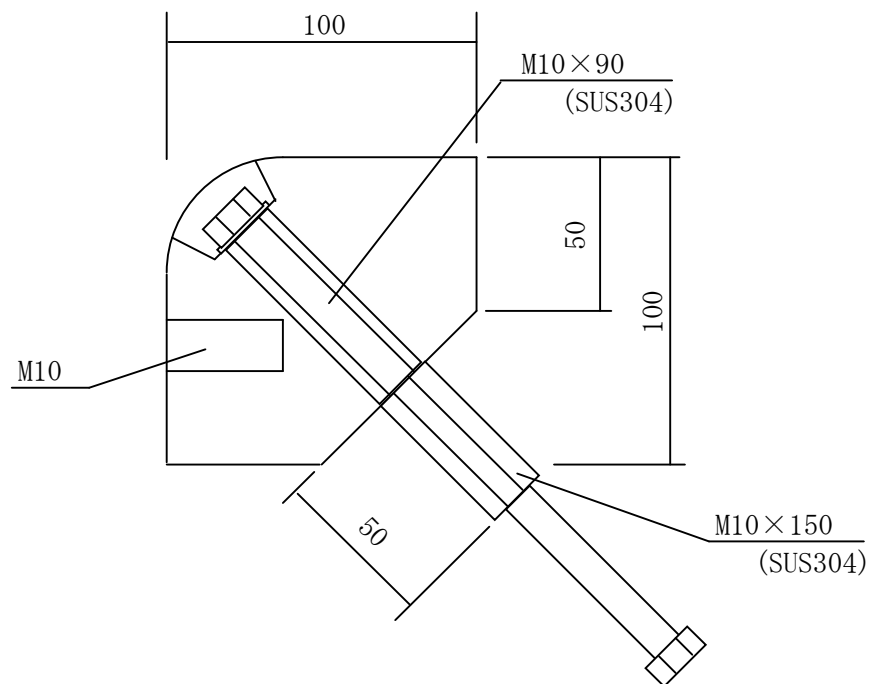

- ③ 型組みした型枠にレジンコーナーをM10ボルトで固定して下さい。同時に、アンカーボルトと鉄筋を固定します。

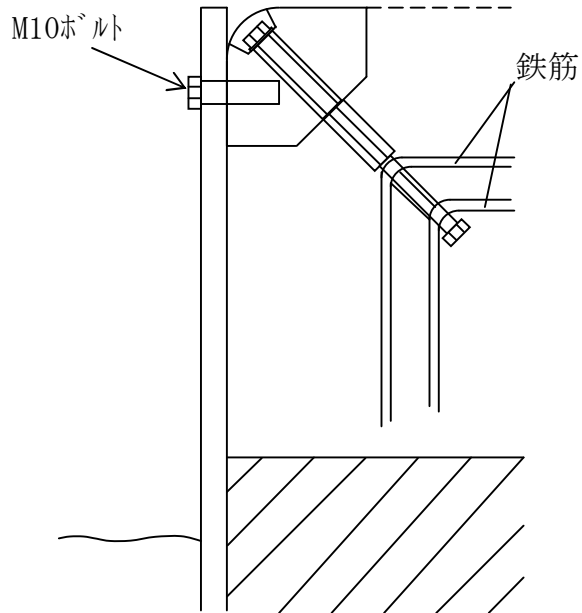

- ④ 現場打ちコンクリートを流してもらいます。

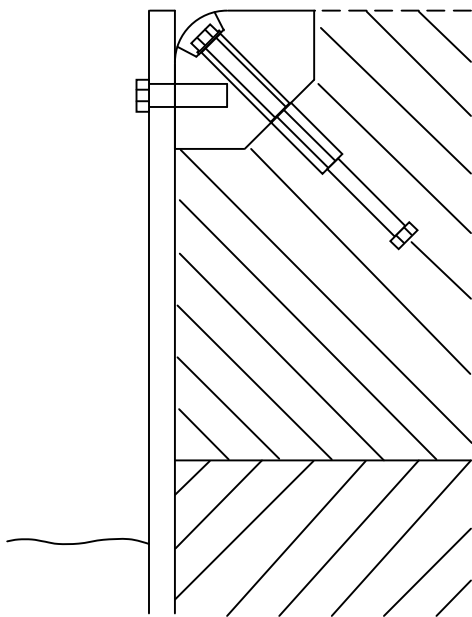

- ⑥ ステンボルトの上部にシリコンを打つ  
※約小指先ぐらいの量を使用した場合、1本のカートリッジ(330mm<sup>l</sup>)で約100穴分可能  
※シリコンは市販品をご用意下さい

**重要** 必ずボルト上面の汚れ（水分、油分、ホコリ等）をふき取る。

↓  
キャップ接着不良の原因になります。

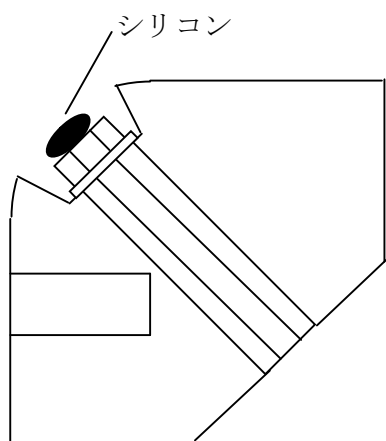

- ⑦ シリコンの上にキャップを置き接着する。

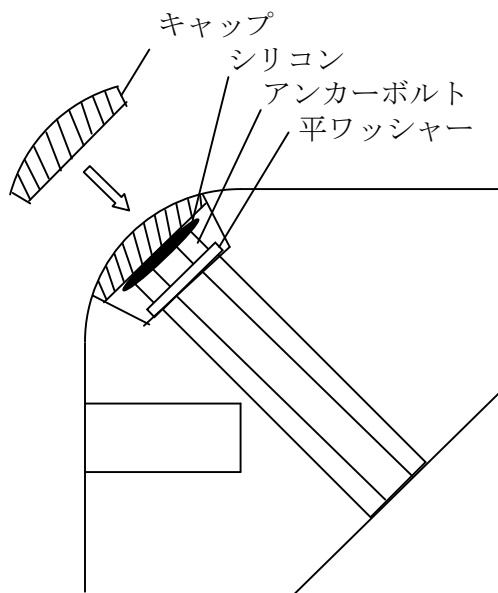

## 2、 補修工事

- ① ダイヤモンドカッターで（図Ⅲ）布設部のコンクリートをカットして下さい。

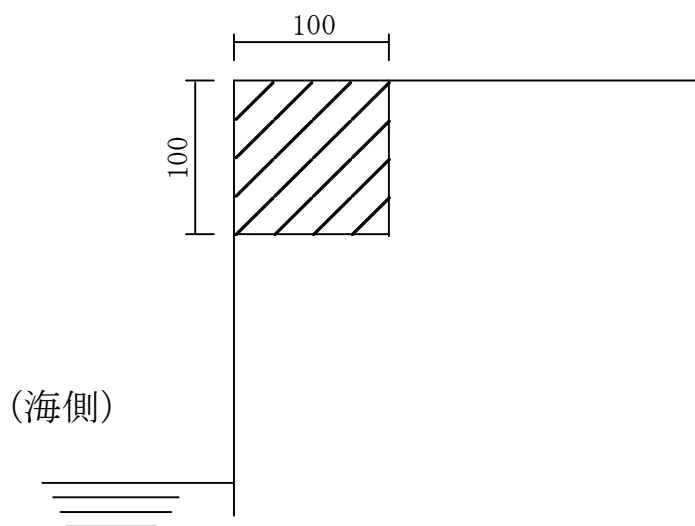

- ② カットした部分にコンクリートモルタルでハンチをして下さい。

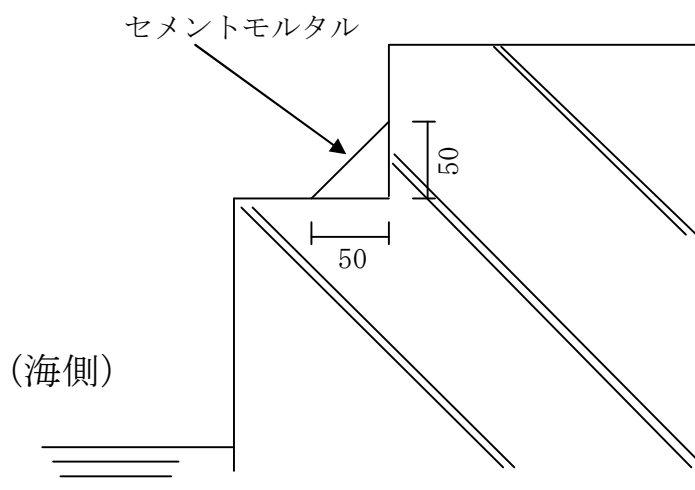

- ③ コンクリートが硬化した後、コンクリートキリでオールアンカーの穴を製品の寸法に合わせ穴を開けて下さい。

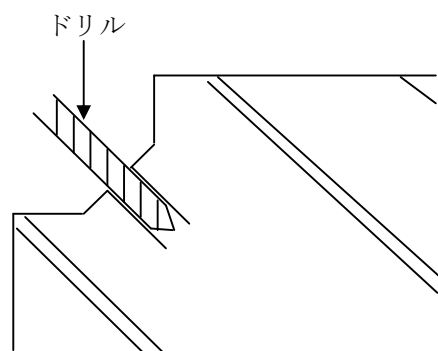

- ④ 穴が開いた後、オールアンカーを打ち込んで下さい。

- ⑤ オールアンカーを固定した後、ステンボルトで固定して下さい。

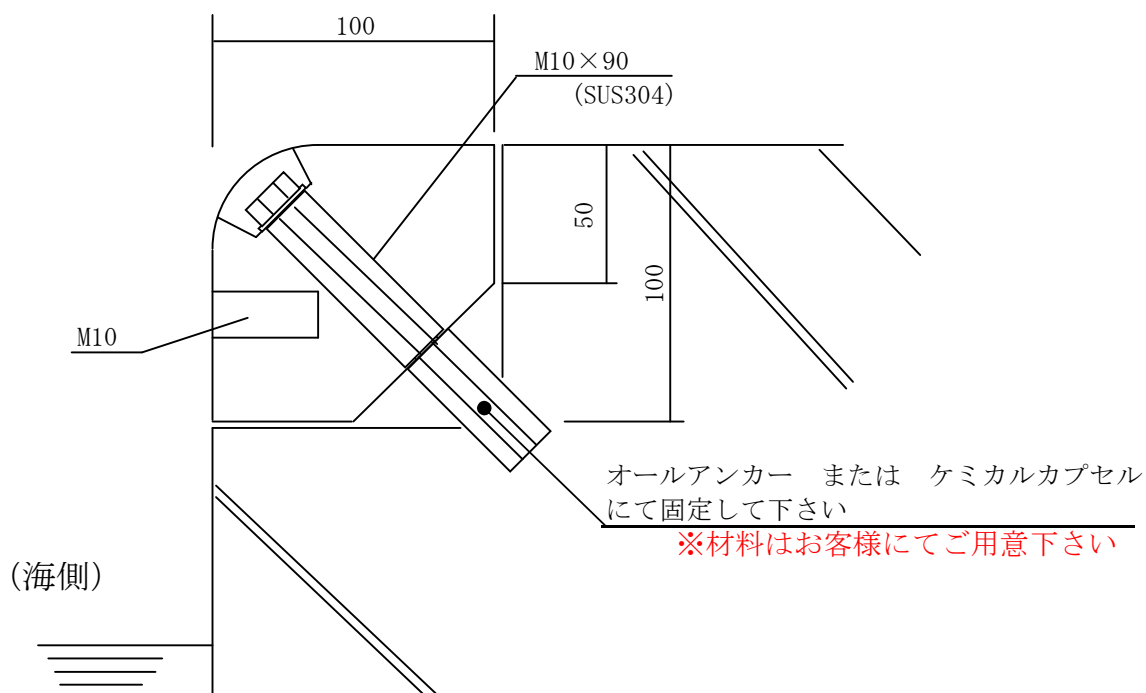

- ⑥ ステンボルトの上部にシリコンを打つ  
※約小指先ぐらいの量を使用した場合、1本のカートリッジ(330mm<sup>l</sup>)で約100穴分可能  
※シリコンは市販品をご用意下さい

**重要** 必ずボルト上面の汚れ(水分、油分、ホコリ等)をふき取る。

↓  
キャップ接着不良の原因になる。

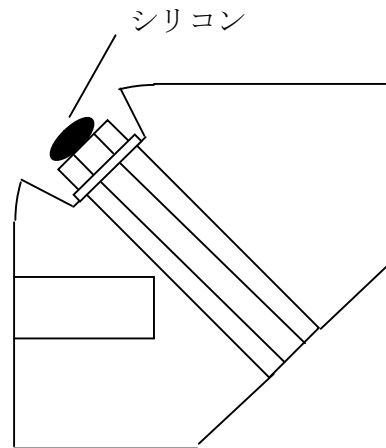

- ⑦ シリコンの上にキャップを置き接着する。

